

ロックボタン付きで安全・快適な早回し スピंकロス SPIN CROSS **SPX-4**

- 着脱式のクロスバーをドライブシャフトの中心に通すので、回転軸がぶれず快適です。
- ロックボタンでクロスバーを真ん中と両端に固定でき、思わぬ位置ずれや脱落がなく安全な作業ができます。
- オプションのスピंकロストルクバー『SPX-TB』をお使いいただきますと、一定のトルクで締め付ができます。



クロスバーを端に移動すれば少ない力で緩め・締め付けができます。



SPX-TB

SPX-4に最適なクロスレンチ用ホイールナットソケット『4SC』シリーズも新発売。併せてご利用ください。

※ソケットは別売りです



4SC

new スピंकロス
SPX-4



ロックボタン拡大

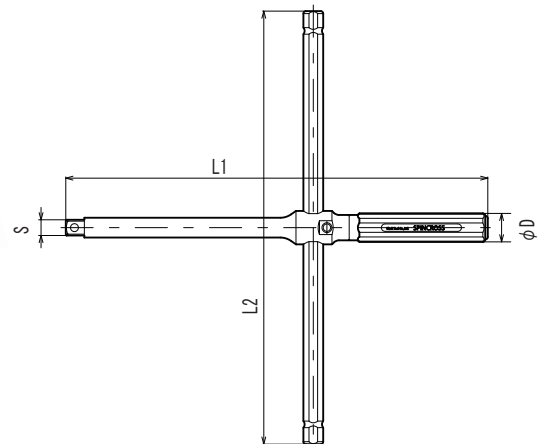

ソケットも収納可能な袋付き。

! ご注意 (安全にお使いいただくために)
パイプ等を継ぎ足して使用しないでください。
レンチに乗って作業しないでください。

品番	S	L1	L2	φD	重量	定価(税別)	JAN CODE
SPX-4	12.7(1/2")Sq	341	350	23	1,240g	10,000円	49 38905 02239 0

発売元 **フラッシュツール株式会社**
http://www.flash-tool.co.jp/
本社 〒144-0046 東京都大田区東六郷2丁目1番16号
TEL 03-5713-1128 FAX 03-5713-1139
大阪(営) 〒599-0221 大阪府大阪市石田613番地
TEL 072-472-5415 FAX 072-472-5416

製造元 **フラッシュ精機株式会社**



QRコードを読み取ると
SPX-4とSPX-TBの紹介
動画に移動します。
(YouTube)

new スピंकロストルクバー
SPX-TB



スピंकロスSPX-4付属のクロスバーと差し替えると一定のトルクで締め付けができる、プリセットタイプのトルクバー。

※SPX-TB単体では締め付けは行えません。

設定トルク締付時

早回し使用時

※ナットを外す際はSPX-4に付属のクロスバーをお使いください。

⚠️ ご注意 (安全にお使いいただくために)
本商品に付属の取扱説明書をよくお読みいただき、精密機器に準じたお取り扱いをお願いいたします。1年に1度校正を行ってください。

品番	全長	幅	重量	希望小売価格(税別)	JAN CODE
SPX-TB-85 (85N.m)	400	φ23	660g	20,000円	49 38905 02245 1
SPX-TB-103 (103N.m)	400	φ23	660g	20,000円	49 38905 02246 8
SPX-TB-108 (108N.m)	400	φ23	660g	20,000円	49 38905 02247 5

SPX-4-T-



PAT.

スピंकロスSPX-4とスピंकロストルクバーSPX-TBのセット

品番	セット構成	重量	希望小売価格(税別)	JAN CODE
SPX-4-T-85 (85N.m)	SPX-4, SPX-TB-85	1910g	30,000円	49 38905 02249 9
SPX-4-T-103 (103N.m)	SPX-4, SPX-TB-103	1910g	30,000円	49 38905 02250 5
SPX-4-T-108 (108N.m)	SPX-4, SPX-TB-108	1910g	30,000円	49 38905 02251 2

クロスレンチ用ホイールナットソケット 4SC-

new クロスレンチ用ホイールナットソケット
4SC-17,19,21,22



スピंकロスに最適な薄型ソケット。六角部に応力が集中しない形状とソケット底部の樹脂プラグによりナットが傷付きにくくなっています。

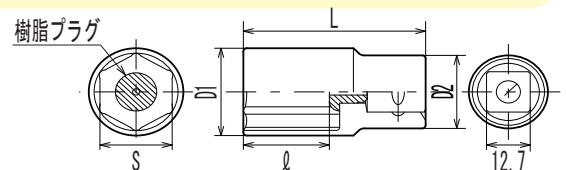

⚠️ ご注意 (安全にお使いいただくために)
本商品はホイールナット専用特に薄型に設計しております。オーバートルクには十分ご注意ください。インパクトレンチ等の動力工具で使用しないでください。

品番	S	D1	φ	D2	L	重量	希望小売価格(税別)	JAN CODE
4SC-17	17	23.7	21	22	49	84g	1,550円	49 38905 02240 6
4SC-19	19	25.7	23	23	51	97g	1,600円	49 38905 02241 3
4SC-21	21	27.5	25	23	53	104g	1,650円	49 38905 02242 0
4SC-22	22	29	26	24	54	121g	1,700円	49 38905 02243 7